

Motor und Getriebe

Baujahr: 2010 -

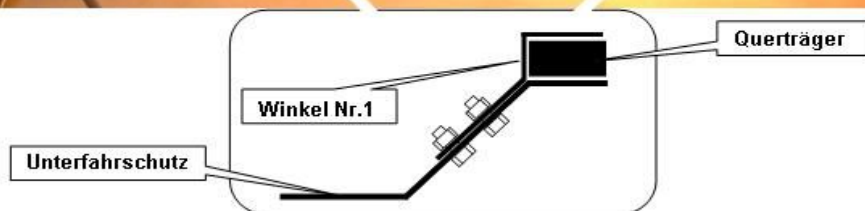
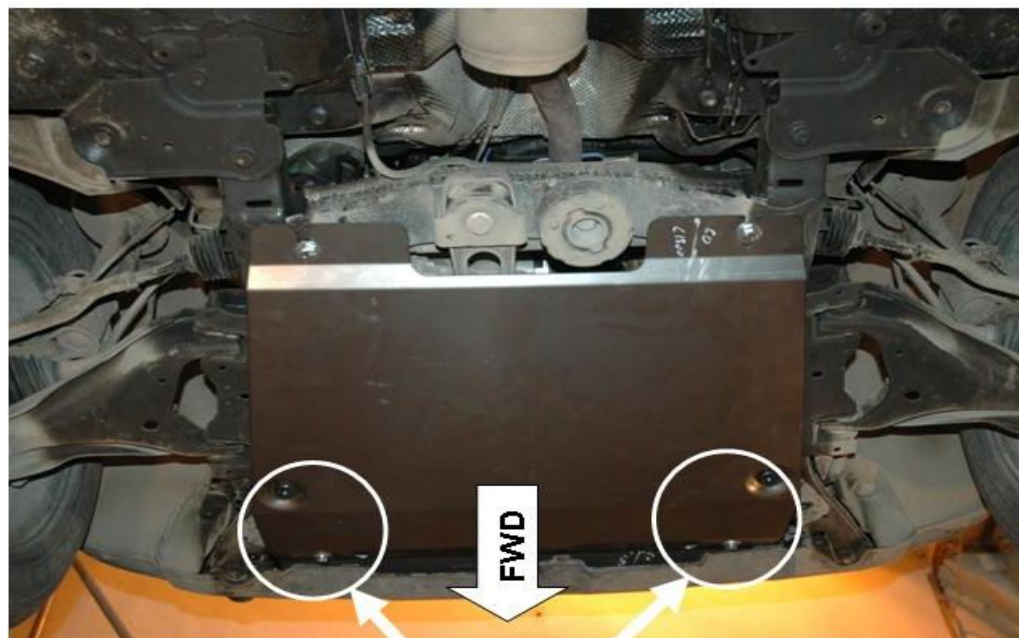

1. Hinten an der Traverse die Befestigungslaschen Nr. 2 links und rechts in den Querträger schieben.
2. Schrauben Nr. 5 am Gewinde einfetten und mit U-Scheibe Nr. 7 einige Gewindegänge in Laschen Nr. 2 einschrauben, so dass man später den UFS einschieben kann.
3. Winkel Nr. 1 vorne über Rahmenquerträger legen.
4. Unterfahrerschutz hinten in die Schrauben Nr. 5 einschieben.
5. Schrauben Nr. 4 durch den UFS stecken und mit den Winkeln Nr. 1 verschrauben (Winkel Nr. 1 klemmt sich an dem Rahmenträger)
6. Schraube Nr. 3 mit U-Scheibe Nr. 6 in den Unterfahrerschutz stecken und verschrauben.
7. Unterfahrerschutz ausrichten und alle Schrauben laut Drehmomenttabelle festziehen.

Bitte alle Gewinde gut einfetten, dementsprechend leichter geht die spätere Demontage

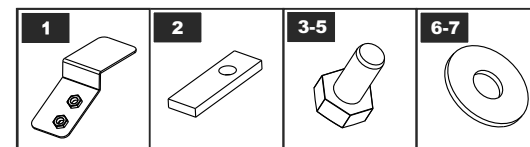
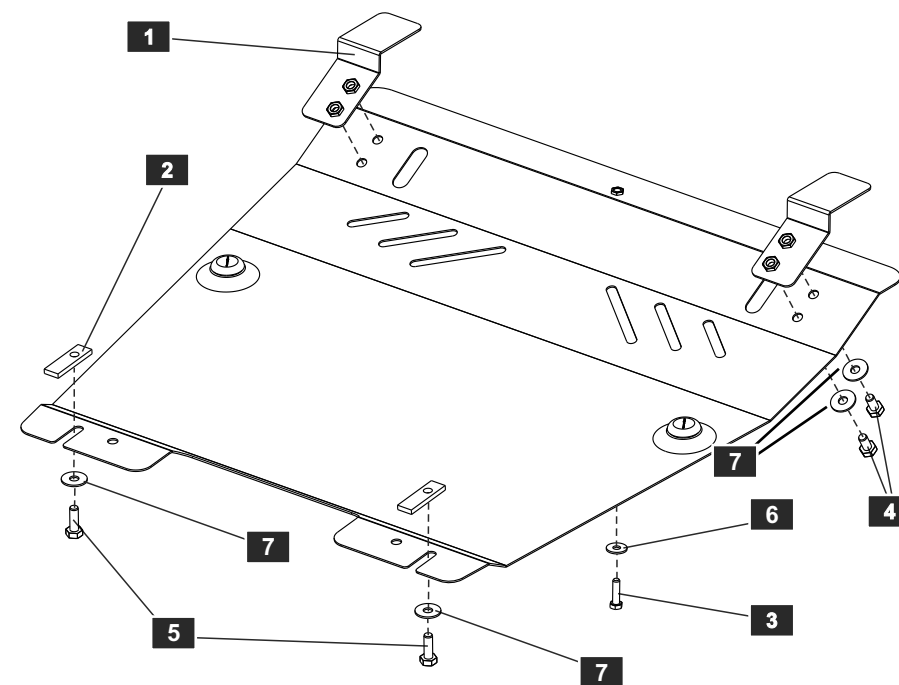

NO.	NAME	QTY.	NO.	NAME	QTY.
1	Winkel	2	5	Schraube M10x30	2
2	Befestigungslaschen	2	6	U-Scheibe M8	1
3	Schraube M8x30	1	7	U-Scheibe M10	6
4	Schraube M10x20	4	8		

Schraube	M8x30	M10x20	M10x30	
Anzugmoment	23 Nm	48 Nm	48 Nm	