

Der Schutz für Motorraum und Antriebskomponenten wurde von ООО „Metalloproduksiya“ entwickelt und gefertigt und entspricht den Anforderungen der TU 4591-001-25888788-2006. Das Design ist durch Gebrauchsmuster Nr. 89059, 15980, 15981, 15982, 15983 urheberrechtlich geschützt. Patentiert in Russland.

ZWECK:

Schutz des Motorraums und der Getriebeteile vor mechanischer Beschädigung sowie vor Schmutz und Feuchtigkeit.

MONTAGE:

Der Schutz für Motorraum und Antrieb wird für jedes Fahrzeug individuell entwickelt. Die Montage sollte gemäß Herstelleranleitung durch einen Fachhändler oder eine zertifizierte Werkstatt erfolgen. Die Befestigung erfolgt an den vorgesehenen Öffnungen der tragenden Karosserieelemente. Bei korrektem Einbau darf der Schutz keine Fahrzeugkomponenten berühren.

MONTAGEANWEISUNG:

1. Die Halterungen des Schutzes auf die tragenden Karosserieteile legen, sodass sie an den Längsträgern anliegen. In dieser Position die Halterungen mit Klemmen fixieren.
2. Die Einlegeschiene oberhalb der Öffnungen des vorderen Achsträgers montieren.
3. Den Schutz an den montierten Teilen befestigen.
4. Alle Befestigungspunkte festziehen.

BETRIEBSBEDINGUNGEN:

Der Schutz für Motorraum und Antrieb ist für den Einsatz unter den vom Fahrzeughersteller vorgesehenen Bedingungen ausgelegt. Kollisionen mit großen Hindernissen oder Gegenständen bei Fahrten mit Geschwindigkeit müssen vermieden werden. Im Falle eines Aufpralls ist zu prüfen, ob Fahrzeugteile beschädigt wurden und ob der Schutz weiterhin einsatzfähig ist – dies sollte in einer Fachwerkstatt erfolgen.

GARANTIE:

Garantiezeitraum für die Nutzung: 1 Jahr.

GARANTIEBEDINGUNGEN:

Der Schutz ist an einem Fahrzeug installiert, dessen tragende Karosserieelemente und Konstruktion unbeschädigt sind (das Fahrzeug war nicht in einen Unfall verwickelt); Es liegen keine mechanischen Schäden am Schutz vor, die durch Kollisionen verursacht wurden; Alle Vorgaben der Montageanleitung wurden eingehalten; Es gibt keine mechanischen Schäden an der Pulverbeschichtung. Der Hersteller übernimmt keine Haftung für Schäden am Fahrzeug, an Leben oder Gesundheit von Personen, Bei Missachtung der Installations- und Betriebsbedingungen für den Schutz übernimmt der Hersteller keine Haftung. Änderungen an der Konstruktion des Schutzes bleiben vorbehalten.

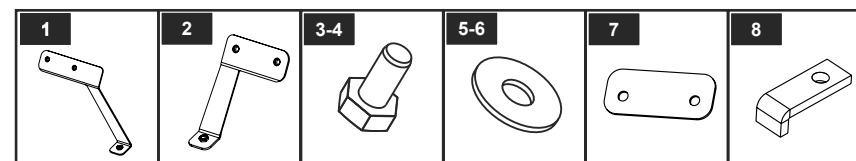
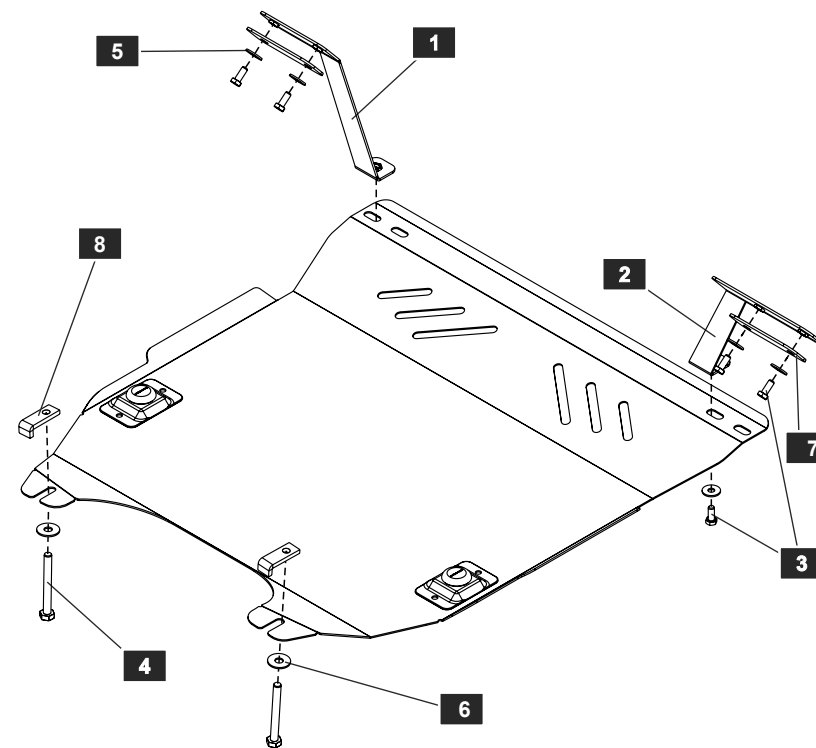
СПИСОК ДЕТАЛЕЙ

NO.	BEZEICHNUNG	Menge	NO.	BEZEICHNUNG	MENGE
1	Halterung links	1	5	Unterlegscheibe 8	6
2	Halterung rechts	1	6	Unterlegscheibe 10	2
3	Schraube M 8x20	6	7	Anpressplatte	2
4	Schraube M 10x90	2	8	Einlegeplatte	2

Gewindedurchmesser	M6x1,0	M8x1,25	M10x1,5	M12x1,75
Anzugsdrehmomente	9,8 Nm	24,0 Nm	47,0 Nm	81,0 Nm