

Der Motorraum- und Getriebebeschutzer wurde von der Firma „Metalloproduksiya“ entwickelt und produziert und erfüllt die Anforderungen der TU 4591-001-25888788-2006. Das Design ist durch Gebrauchsmuster Nr. 89059, 15980, 15981, 15982, 15983 urheberrechtlich geschützt. Patentiert in Russland.

### ZWECK:

Schützt den Motorraum und die Getriebekomponenten vor mechanischen Schäden sowie vor Schmutz und Feuchtigkeit.

### MONTAGE:

Der Schutz für Motorraum und Getriebe wird individuell für jedes Fahrzeug konzipiert. Die Installation muss gemäß Anleitung des Herstellers von einem spezialisierten Händler oder einer zertifizierten Werkstatt erfolgen. Die Schutzvorrichtung wird an den vorhandenen Befestigungspunkten der Karosseriestruktur angebracht. Bei korrekter Montage darf der Schutz keine Fahrzeugaggregate oder -teile berühren.

### MONTAGEANLEITUNG:

1. Schutz in seine Einzelteile zerlegen.
2. Schutzträger „A“ mit den Klemmen 1 an den Verstärkungselementen der Vorderachse befestigen.
3. Die Schutzplatte vorne an die Transportösen montieren.
4. Das hintere Ende am installierten Träger verschrauben.
5. Alle Befestigungspunkte festziehen.

### BETRIEBSBEDINGUNGEN:

Der Motorraum- und Getriebebeschutzer ist für den Einsatz unter den vom Fahrzeughersteller vorgesehenen Bedingungen ausgelegt. Zusammenstöße mit größeren Hindernissen oder Gegenständen bei Fahrtgeschwindigkeit sind zu vermeiden. Sollte es zu einem Aufprall kommen, ist zu prüfen, ob Fahrzeugkomponenten beschädigt wurden und ob der Schutz weiterhin in einer Fachwerkstatt verwendet werden kann.

### GARANTIE:

Die Garantiezeit für die Nutzung beträgt 1 Jahr.

### GARANTIEBEDINGUNGEN:

Der Schutz wurde an einem Fahrzeug angebracht, dessen Karosserie und Strukturteile unbeschädigt sind (Fahrzeug war in keinem Unfall verwickelt);

Es liegen keine durch Aufprall verursachten mechanischen Schäden am Schutz vor; Alle Montagevorgaben wurden eingehalten;

Keine sichtbaren Schäden an der Pulverbeschichtung vorhanden.

Der Hersteller übernimmt keine Haftung für Schäden am Fahrzeug sowie für Verletzungen oder Schäden an Personen, wenn die Schutzvorrichtung nicht gemäß den Montage- und Nutzungsvorgaben angebracht und verwendet wird. Änderungen an der Konstruktion der Schutzvorrichtung sind durch den Hersteller vorbehalten.

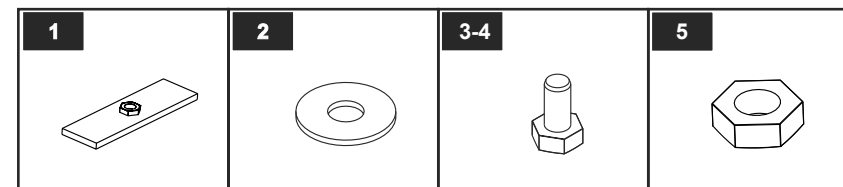
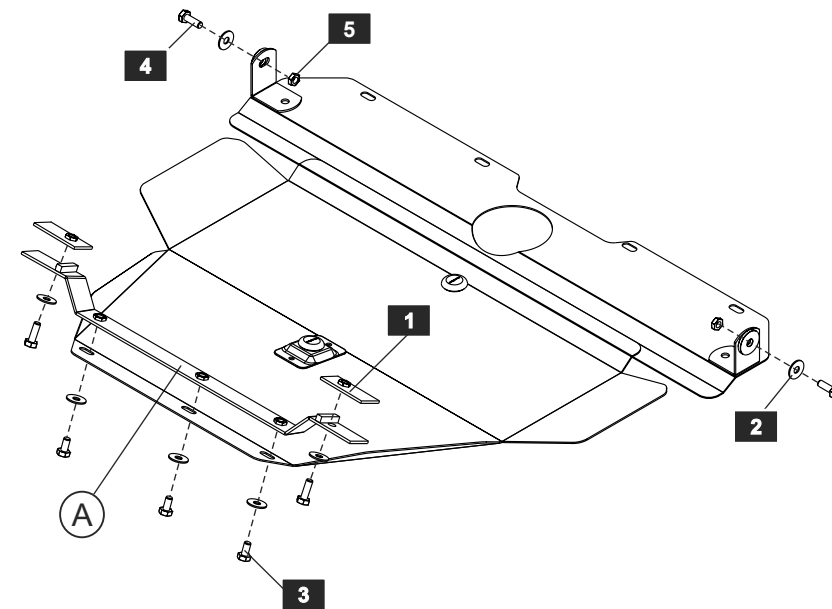

### СПИСОК ДЕТАЛЕЙ

NO.	BEZEICHNUNG	MENGE	NO.	BEZEICHNUNG	MENGE
1	Klemmleiste	2	5	M10 Mutter	2
2	10er Unterlegscheibe	7	6		
3	Schraube M 10x20	3	7		
4	Schraube M 10x30	4	8		

Gewindedurchmesser	M6x1,0	M8x1,25	M10x1,5	M12x1,75
Anzugsdrehmomente	9,8 Nm	24,0 Nm	47,0 Nm	81,0 Nm