

Der Schutz für Motorraum und Antriebskomponenten wurde von der GmbH „Metalloproduzia“ entwickelt und gefertigt und entspricht den Anforderungen der TU 4591-001-25888788-2006. Das Design ist durch Gebrauchsmuster Nr. 89059, 15980, 15981, 15982, 15983 urheberrechtlich geschützt. Patentierte in Russland.

ZWECK:

Schutz des Motorraums und der Antriebskomponenten vor mechanischen Schäden sowie vor dem Eindringen von Schmutz und Feuchtigkeit.

MONTAGE:

Der Schutz für Motorraum und Antriebskomponenten wird speziell für jedes Fahrzeug entwickelt. Die Montage muss gemäß Herstelleranleitung von einem autorisierten Händler oder in einer zertifizierten Werkstatt erfolgen. Die Befestigung erfolgt an den vorgesehenen Öffnungen der tragenden Karosseriestruktur. Bei korrekter Montage darf der Schutz nicht mit Fahrzeugbauteilen oder Aggregaten in Berührung kommen.

MONTAGEANWEISUNG:

1. Entfernen Sie die originale Abdeckung. Bohren Sie zwei Löcher in die Abdeckung für die Befestigung (A) der Schutzplatte.
2. Bringen Sie die Abdeckung wieder an ihrem Platz an.
3. Legen Sie den Schutz über die Abdeckung und befestigen Sie ihn mit den Schrauben.
4. Alle Befestigungspunkte festziehen.

BETRIEBSBEDINGUNGEN:

Der Schutz ist für den Einsatz unter den vom Fahrzeughersteller vorgesehenen Bedingungen bestimmt. Zusammenstöße mit größeren Hindernissen oder Gegenständen bei Fahrgeschwindigkeit müssen vermieden werden. Sollte ein Hindernis überfahren werden, ist zu prüfen, ob Fahrzeugteile oder Aggregate beschädigt wurden und ob der Schutz weiterhin in der Fachwerkstatt genutzt werden kann.

GARANTIE:

Garantierte Betriebsdauer – 1 Jahr.

GARANTIEBEDINGUNGEN:

Der Schutz ist an einem Fahrzeug mit unbeschädigten tragenden Karosserieteilen und Struktur montiert (Fahrzeug war nicht in einen Unfall verwickelt);

Es sind keine mechanischen Schäden am Schutz vorhanden, die durch das Überfahren von Hindernissen entstanden sind;

Alle Montageanweisungen wurden vollständig beachtet;

Keine mechanischen Schäden an der Pulverbeschichtung vorhanden.

Der Hersteller übernimmt keine Haftung für Schäden am Fahrzeug, sowie für Personen- oder Gesundheitsschäden, die durch unsachgemäße Montage oder Nutzung der Schutzvorrichtung entstehen. Änderungen der Konstruktion durch den Hersteller bleiben vorbehalten.

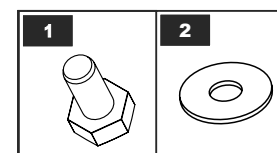
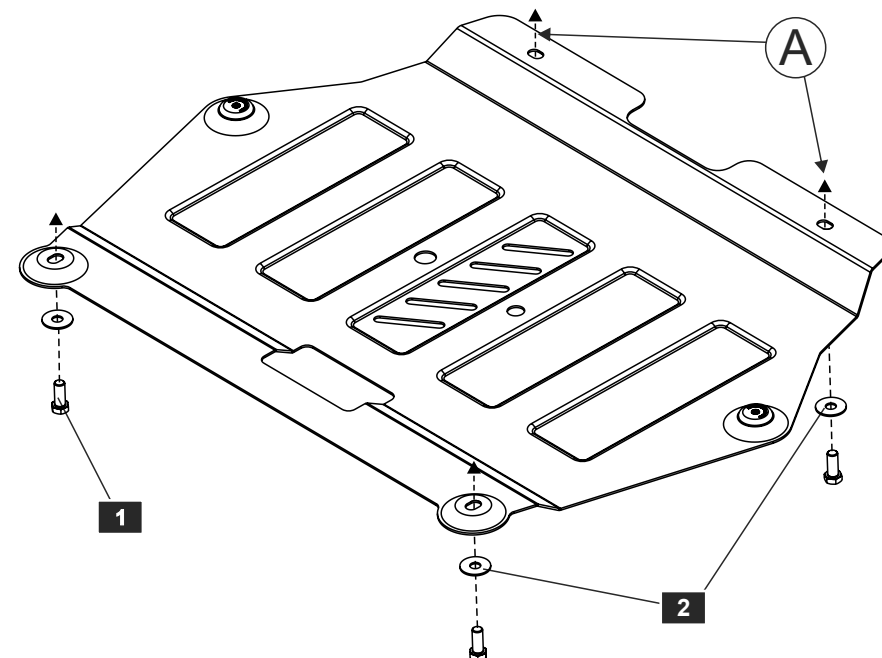

TEILELISTE

NO.	NAME	MENGE
1	Schraube M12x1,25x30	4
2	Scheibe 12	4

Anzugsdrehmomente	M6x1,0	M8x1,25 M10x1,5	M12x1,75	
Gewindedurchmesser	9,8 Nm	24,0 Nm	47,0 Nm	81,0 Nm