



METALLOPRODUKCIJA

Montageanleitung für den Motor- und Getriebeschutz HONDA Pilot II

Artikelnummer: 09.2244 V1/09.2245 V1

Karosserieform:

Baujahr: 2012

Motor, Getriebe: 3,5 Automatik

Der Motorraum- und Getriebeschutz wurde von der OOO „Metalloproduksija“ entwickelt und gefertigt und erfüllt die Anforderungen nach TU 4591-001-25888788-2006. Das Design ist durch Gebrauchsmuster Nr. 89059, 15980, 15981, 15982, 15983 geschützt und in Russland patentiert.

ZWECK:

Schutz für Motorraum und Antriebskomponenten vor mechanischen Beschädigungen sowie vor dem Eindringen von Schmutz und Feuchtigkeit.

MONTAGE:

Der Schutz für Motorraum und Getriebe wird individuell für jedes Fahrzeug konzipiert. Die Montage muss gemäß Herstelleranleitung durch einen Fachhändler oder eine zertifizierte Werkstatt erfolgen. Der Schutz wird an den vorgesehenen Befestigungspunkten der Karosseriestruktur angebracht. Bei korrektem Einbau darf kein Kontakt zu anderen Baugruppen des Fahrzeugs bestehen.

MONTAGEANLEITUNG:

1. Schutz in Einzelteile zerlegen.
2. Originalen Kunststoff-Unterfahrerschutz abziehen.
3. Abziehen der Schrauben vom Stoßfänger an der Quertraverse lösen und die Schutzhalterungen darunter anbringen.
4. Unterfahrerschutz wieder anbringen, dabei die Befestigungspunkte, die mit den Halterungen übereinstimmen, nicht verfehlen.
5. Die Schutzhalterungen in die Aufnahmen des Hilfsrahmens einstecken.
6. Schutz an den montierten Teilen befestigen.
7. Alle Befestigungspunkte festziehen.

BETRIEBSBEDINGUNGEN:

Der Motor- und Getriebeschutz ist zur Nutzung unter den vom Fahrzeughersteller vorgesehenen Bedingungen bestimmt. Kollisionen mit größeren Hindernissen oder Gegenständen bei Fahrt dürfen nicht auftreten. Sollte es dennoch zu einem Kontakt mit einem Hindernis kommen, ist umgehend zu prüfen, ob Fahrzeugteile oder der Schutz selbst beschädigt wurden und ob die weitere Nutzung an einer Fachwerkstatt möglich ist.

GARANTIE:

Die Garantiezeit beträgt 1 Jahr.

GARANTIEBEDINGUNGEN:

Der Schutz ist an einem Fahrzeug montiert, dessen Karosseriestruktur und tragende Teile unbeschädigt sind. (das Fahrzeug war nicht in einen Unfall verwickelt);
 Keine mechanischen Schäden am Schutz, die durch Kollisionen mit Hindernissen entstanden sind;
 Alle Montagevorgaben der Anleitung wurden eingehalten;
 Keine mechanischen Beeinträchtigungen der Pulverbeschichtung.
 Für Schäden am Fahrzeug, sowie an Leib und Leben, die durch Missachtung der Montage- oder Betriebsanweisungen entstehen, übernimmt der Hersteller keine Haftung. Der Hersteller behält sich vor, Änderungen an der Konstruktion vorzunehmen.

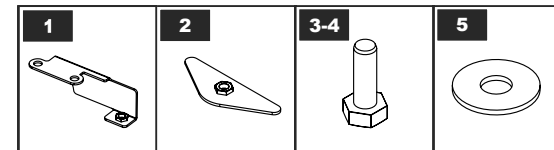
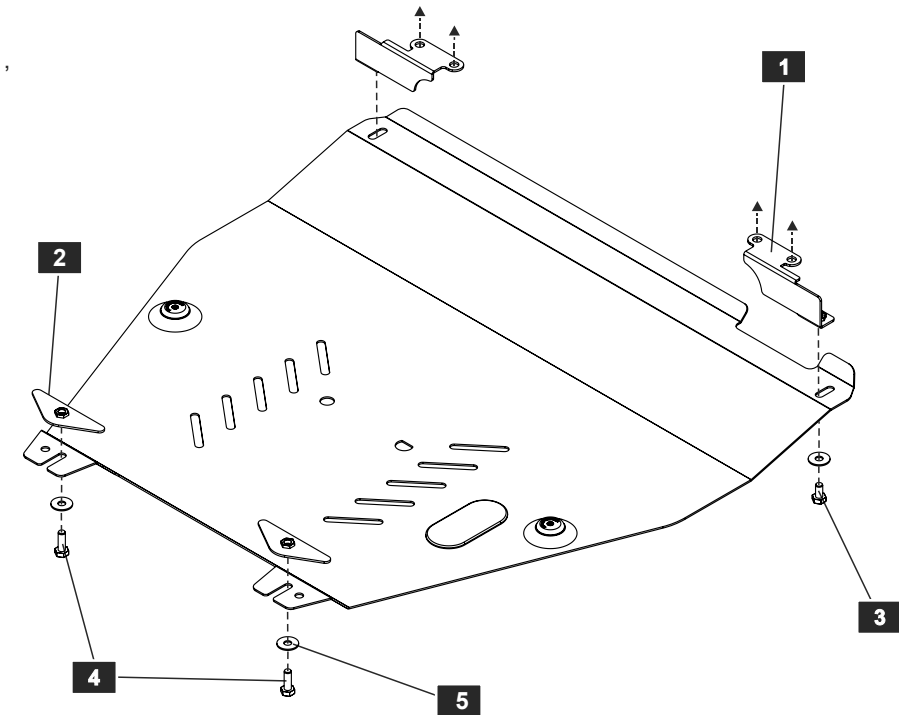

TEILELISTE

NO.	BEZEICHUNG	MENGE
1	Halterung	2
2	Einlegeschiene	2
3	Schraube M10x20	2
4	Schraube M10x30	2
5	Unterlegscheibe 10	4

Anzugsdrehmomente	M6x1,0	M8x1,25	M10x1,5	M12x1,75
Gewindedurchmesser	9,8 Nm	24,0 Nm	47,0 Nm	81,0 Nm