

Der Schutz für Motorraum und Antriebskomponenten wurde von ООО „Металлопродуктсија“ entwickelt und gefertigt und erfüllt die Anforderungen gemäß TU 4591-001-25888788-2006. Das Design ist durch Gebrauchsmuster Nr. 89059, 15980, 15981, 15982, 15983 urheberrechtlich geschützt und in Russland patentiert.

**ZWECK:**

Schützt Motorraum und Antriebsteile zuverlässig vor mechanischen Beschädigungen sowie vor Schmutz und Feuchtigkeit.

**MONTAGE:**

Der Schutz für Motorraum und Antrieb wird für jedes Fahrzeug individuell entwickelt. Die Montage muss durch den Fachhändler oder eine zertifizierte Werkstatt nach Herstellervorgaben erfolgen. Die Schutzvorrichtung wird an den vorgesehenen Befestigungspunkten der Karosseriestruktur angebracht. Bei korrekter Montage kommt der Schutz mit keinen Baugruppen des Fahrzeugs in Berührung.

**MONTAGEANLEITUNG:**

1. Schutzabdeckung in ihre Einzelteile zerlegen.
2. Die Befestigungsschrauben des Prallträgers an der vorderen Traverse herausdrehen.
3. An diesen Stellen die Schutzhalterungen mit M10x1,25x50 Schrauben befestigen. Die Halterungen werden mit der Stoßfänger-Mutter fixiert.
4. Im hinteren Bereich der Traverse die Einlegeschielen anbringen und die M10x40 Schrauben ein paar Umdrehungen einschrauben.
5. Die Schutzabdeckung mit dem hinteren Teil auf die eingesetzten Schrauben aufsetzen.
6. Die vordere Seite der Abdeckung an den montierten Halterungen mit M10x30 Schrauben befestigen.
7. Alle Befestigungspunkte sorgfältig festziehen.

**BETRIEBSBEDINGUNGEN:**

Der Schutz für Motorraum und Getriebe ist ausschließlich für die vom Fahrzeughersteller vorgesehenen Einsatzbedingungen konzipiert. Es ist darauf zu achten, dass beim Fahren keine großen Hindernisse oder Gegenstände überfahren werden. Sollten Sie dennoch ein Hindernis überfahren, kontrollieren Sie bitte in einer Fachwerkstatt, ob Fahrzeugkomponenten und Schutzvorrichtung unbeschädigt sind und weiter sicher genutzt werden können.

**GARANTIE:**

Die Garantiezeit beträgt 1 Jahr.

**GARANTIEBEDINGUNGEN:**

Der Schutz ist an einem Fahrzeug montiert, dessen Karosseriestruktur und tragende Teile unbeschädigt sind (das Fahrzeug war nicht in einen Unfall verwickelt); Es sind keine mechanischen Schäden am Schutz vorhanden, die durch Überfahren eines Hindernisses entstanden sind; Alle Montagevorgaben der Anleitung wurden eingehalten; Das Pulverbeschichtung weist keine mechanischen Beschädigungen auf. Der Hersteller übernimmt keine Haftung für Schäden am Fahrzeug oder an Leib und Leben, wenn die Einbau- und Betriebsbedingungen des Schutzes nicht beachtet wurden. Änderungen an der Konstruktion bleiben dem Hersteller vorbehalten.

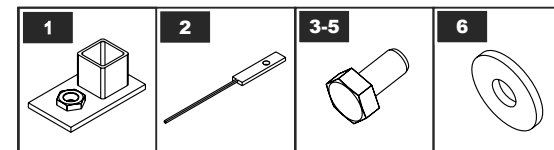
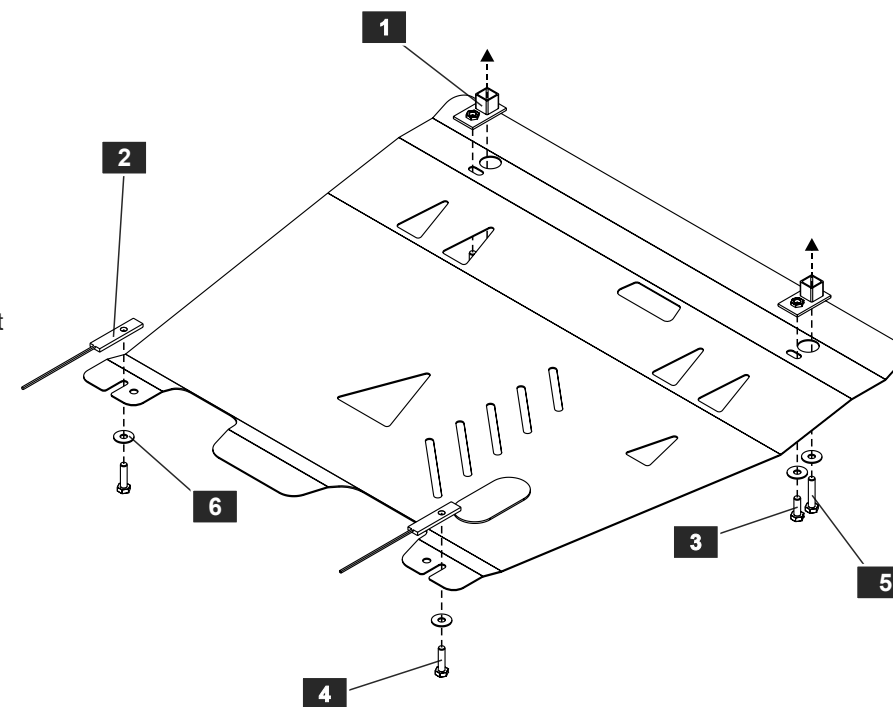

**TEILELISTE**

NO.	BEZEICHUNG	ANZAHL	NO.	BEZEICHUNG	ANZAHL
1	Halterung	2	5	Schraube M 10x1,25x50	2
2	Einlegeplatte	2	6	Unterlegscheibe 10	6
3	Schraube M 10x30	2	7		
4	Schraube M 10x40	2	8		

Anzugsdrehmomente	M6x1,0	M8x1,25 M10x1,5	M12x1,75
Gewindedurchmesser	9,8 Nm	24,0 Nm	47,0 Nm 81,0 Nm